

QR-Code scannen und auf www.neuco.ch mehr über diesen Artikel erfahren

B 34 859K3
LED 16.5 W 1514 lm-h 3000 K



Deckeneinbauleuchte mit breitstreuender Lichtverteilung. Schutzart IP20 Schutzklasse III.

Breitstreuende Lichtstärkeverteilung. Mit austauschbarem LED-Modul mit einer mittleren Bemessungslbensdauer von > 200.000 Betriebsstunden (L80B50 bei $t_a = 25\text{ }^\circ\text{C}$). 20-jährige Nachliefergarantie auf das LED-Modul und die Verschleissteile. Ohne Netzteil. Schutzklasse III. Leuchtgehäuse aus Metall. Mundgeblasenes seidenmattes Opalglas mit Gewinde. Anschlussleitung mit Zugentlastung und Steckverbindersystem für Netzteil, on/off oder DALI. Für Einbau in Zwischendecken mit einer Materialstärke von 3-25 mm. Leuchte für den Einbau in eine Einbauöffnung mit den Abmessungen $\text{Ø } 161 \times 45\text{ mm}$ oder in das Einbaugehäuse B 13 026. Leuchtendurchmesser 180 mm, Höhe 60 mm.

5 Jahre Garantie.

Der seitliche Abstand vom Leuchtgehäuse zu Gebäudeteilen muss mind. 50 mm betragen.

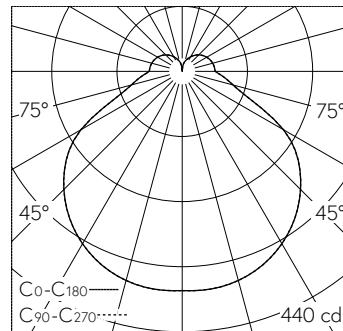

LED 3000 K 16.5 W 1514 lm-h / CIE Flux 43 75 91 82 100 / B31 nach DIN 5040

Technische Daten

Leuchtenlichtstrom	1514 lm-h
Anschlussleistung	16.5 W
Lichtausbeute	91.8 lm-h/W
Modullichtstrom	2190 lm-c
Modulleistung	13.5 W
Farbortstabilität	-
Farbwiedergabe	CRI > 90
Lichtstromerhalt	L90/B50 bei 200'000 h (25 °C)
Farbtemperatur	3000 K

Weitere Angaben

Lichtverteilung	breitstreuend
Betriebsgerät	extern, separat bestellen
Betriebstemperatur	max. 40 °C
Gewicht	1.2 kg
Zubehör	Für diese Leuchte sind separate Zubehörteile erhältlich. Kontaktieren Sie uns für eine Beratung.

