

QR-Code scannen und auf www.neuco.ch mehr über diesen Artikel erfahren

A S2215.93006.B
LED 8 W 233 lm-h 1800 – 2700 K
DALI-Konverter steuerbar



Deckeneinbauleuchte mit symmetrischer Lichtverteilung. Schutzart IP20 Schutzklasse III.

CILINDRO S ETA Viewlight Deckeneinbauleuchte. COB-LED Lightengine in warmDim (2700 K bis 1800 K). Hohe Farbkonsistenz (2 SDCM initial) und hohe Farbwiedergabe (CRI≥95). Runder Einbaustrahler mit Kühlkörper aus Aluminium-Druckguss, schwarz pulverbeschichtet, mit einseitigem Lichtaustritt. PMMA-Kollimator für Lichtlenkung und Berührungsschutz der LED. Acrylglaselement mit Primärreflektor hochglanzpoliert und teilsatiniert. Für Deckeneinbau-Montage. Einbauring mit Blattfedern und Rand aus Kunststoff in verkehrsweiss RAL 9016. Direkteinbau in Deckenausschnitt Ø 68mm. Konverter DALI-2. Sekundärkabel mit Zwischenstecker zur vorgängigen Installation des Converters.

5 Jahre Garantie.

Lieferung in 2 Verpackungseinheiten.

PUSH, switchDIM und Touch-DIM® werden nicht unterstützt.

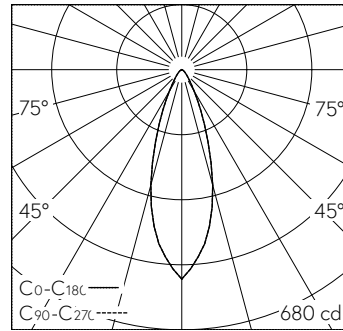

LED 8 W 233 lm-h / CIE Flux 91 98 100 99 100 / A80 nach DIN 5040

Technische Daten

| | |
|------------------------|------------------------------|
| Leuchtenlichtstrom | 233 lm-h |
| Anschlussleistung | 8 W |
| Lichtausbeute | 29 lm-h/W |
| Modullichtstrom | - |
| Modulleistung | - |
| Farbortstabilität | - |
| Farbwiedergabe | CRI ≥ 95 |
| Lichtstromerhalt | L80/B10 bei 90'000 h (25 °C) |
| Farbtemperatur | 1800 – 2700 K |
| Energieeffizienzklasse | - |

Weitere Angaben

| | |
|------------------------------|-----------------------------------|
| Dimmbereich | 100 – 1 % |
| Lichtverteilung | symmetrisch |
| Cut-Off | 28 ° |
| BAP Leuchtdichte ≥ 65 ° | ≤ 1000 cd/m ² |
| Blendungsbewertung UGR längs | 12,1 |
| Blendungsbewertung UGR quer | 12,1 |
| Betriebsgerät | extern, in Lieferumfang enthalten |
| Betriebsspannung | 230 V AC/DC 0 / 50 / 60 Hz |
| Gewicht | 0,45 kg |

